

Sonde de température PT100

Utilisation :

Permet d'effectuer des mesures et de transmettre un signal pour contrôler ou afficher la température

Application :

- Fabrication de machines
- Moteurs
- Tuyauteries et cuves
- Industrie agro-alimentaire
- Conditionnement d'air

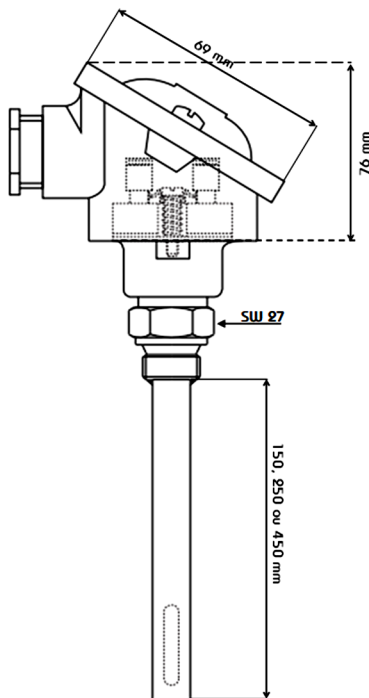
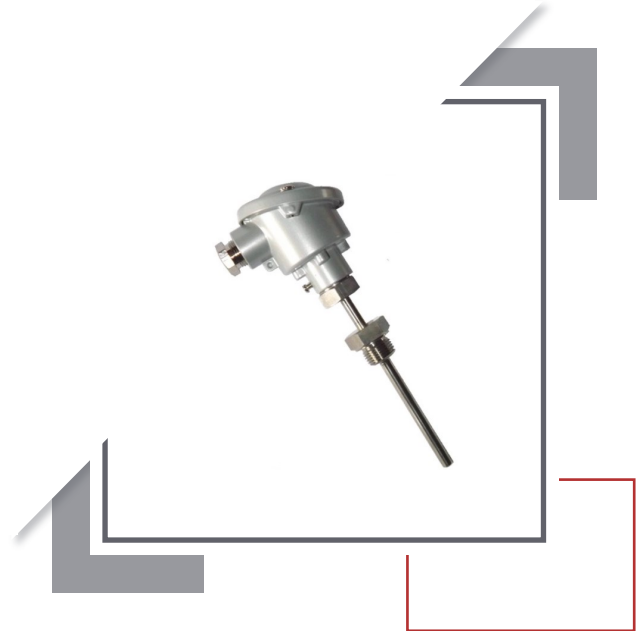

CARACTÉRISTIQUES TECHNIQUES

Élément sensible	PT 100 Ohms, 3 fils
Plage de température	-50 à 250°C
Plongeur	Ø6 mm - Inox 316L
Tête de raccordement	Din B en alliage d'aluminium - PG 16
Indice de protection	IP 54
Classe de précision	A ou B
Tête avec convertisseur	Référence produit : SPT100C
Signal de sortie	4-20 mA
Plage de température	À nous préciser

OPTIONS DISPONIBLES

MF-15	Raccord mâle fixe 1/2"G
ROX6-15	Raccord mâle coulissant Ø6 mm x 1/2"G
DDGX	Doigt de gant en inox
IND	Indicateur numérique